

# NSP-15

フレーム

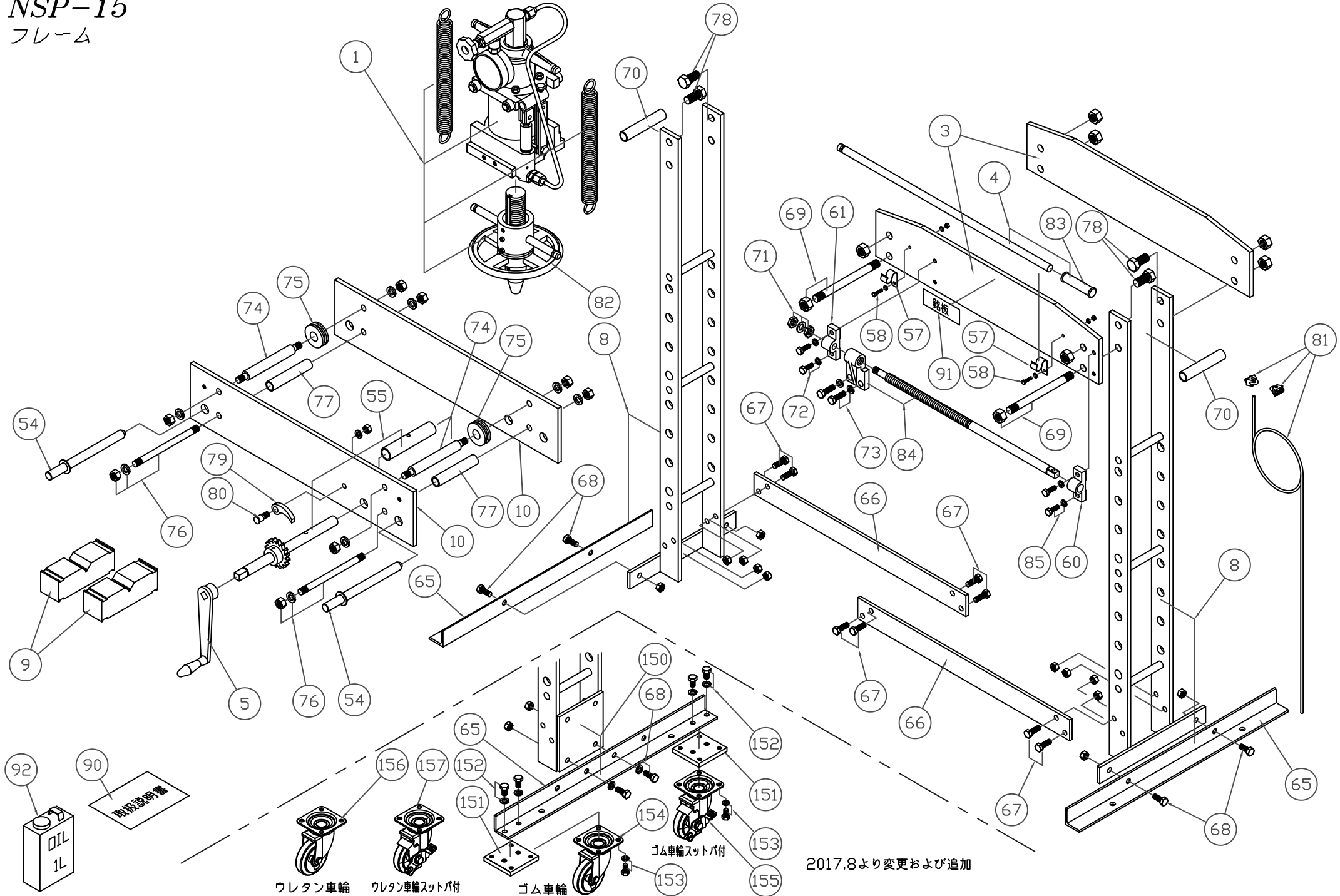

2017.8より変更および追加

オーダーNo.	品番	品名	使用 個数
400100-001	1	シリンダーアッセンブリ	1
400100-003	3	フレーム(前後セット)	1
400100-004	4	ポンプハンドル	1
400100-005	5	巻き上げハンドル	1
400100-008	8	ヤグラ(アングル,B,N付)(左右セット)(旧)	1
400100-009	9	ヤゲン台(2個)	1
400100-010	10	テーブル(前後セット)	1
400100-054	54	テーブル止めピン(刀)	2
400100-055	55	歯車シャフト(パイプ付)	1
400100-057	57	板ばね	2
400100-058	58	ボルト(W,SW,N付)	2
400100-060	60	ネジメタル小(穴大)	1
400100-061	61	ネジメタル小(穴小)	1
400100-065	65	アングル	2
400100-066	66	連結板(2枚)	1
400100-067	67	ボルト(N付)(8セット入)	1
400100-068	68	ボルト(N付)(4セット入)	1
400100-069	69	フレームピン(N付)	2
400100-070	70	パイプ	2
400100-071	71	六角ナット(W付)	1
400100-072	72	ボルト(SW付)(2セット入)	1
400100-073	73	ボルト(SW付)(2セット入)	1
400100-074	74	テーブルピン(N,SW付)	2
400100-075	75	ローラー	2
400100-076	76	テーブルピン(N,SW付)	2
400100-077	77	パイプ	2
400100-078	78	ボルト(N付)(4セット入)	1

オーダーNo.	品番	品名	使用 個数
400100-079	79	カム	1
400100-080	80	ピン(SW,N付)	1
400100-081	81	ワイヤー(クリップ付)	1
400100-082	82	ネジプーリー一式	1
400100-083	83	グリップ	1
400100-084	84	送り竿セット	1
400100-085	85	ボルト(SW付)(2セット入)	1
400100-090	90	取扱説明書	1
400100-091	91	銘板	1
400100-092	92	オイル 1L	1
400100-150	150	ヤグラ(アングル,B,N付)(左右セット)	1
400100-151	151	車輪取付プレート	4
400100-152	152	ボルト(SW付)(2ヶ入)	4
400100-153	153	ボルト(SW付)(4ヶ入)	4
400100-154	154	自在車	2
400100-155	155	自在車(ストッパー付)	2
400100-156	156	自在車(ウレタン)	2
400100-157	157	自在車(ウレタン)(ストッパー付)	2

\*使用個数は1台分の必要数です。入数ではありません。 N:六角ナット SW:スプリングワッシャ W:平座金 B:ボルト

**NSP-15**  
 シリンダー  
 製造 H24.11以前

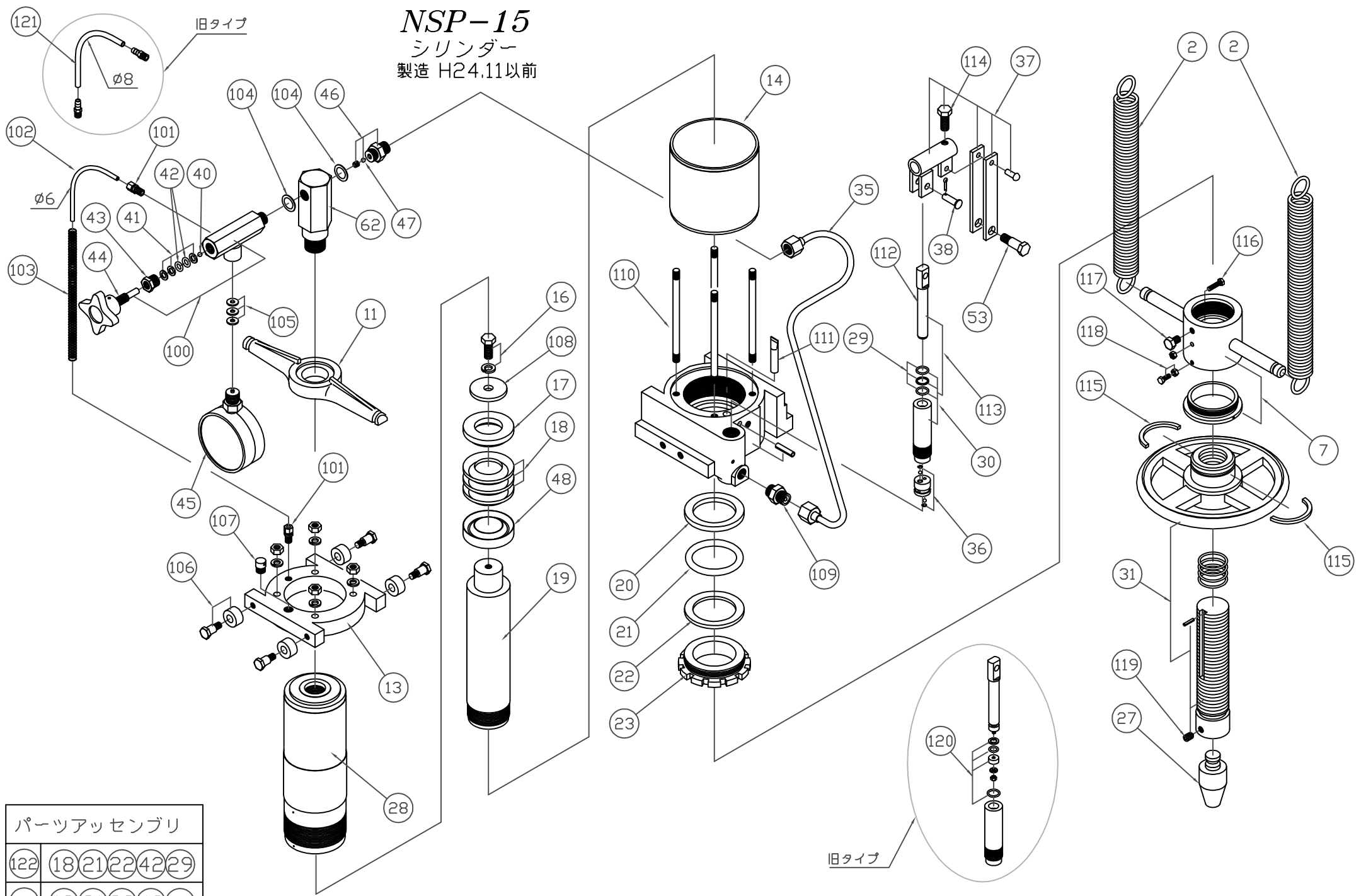

パーツアッセンブリ

122	18	21	22	42	29
123	18	21	22	42	120

旧タイプ

オーダーNo.	品番	品名	使用 個数
400100-002	2	スプリング	2
400100-007	7	プーリー吊り(プーリーナット,B,N付)	1
400100-011	11	スプリング掛け	1
400100-013	13	油タンクフタ	1
400100-014	14	油タンク	1
400100-016	16	Vパッキン押ネジ(SW付)	1
400100-017	17	パッキン押さえ	1
400100-018	18	Vパッキン(3枚)	1
400100-019	19	ロット	1
400100-020	20	グランドリング	1
400100-021	21	Oリング	1
400100-022	22	フェルト	1
400100-023	23	グランドナット	1
			1
400100-027	27	プーリーセンター(ブッシュ抜)	1
400100-028	28	シリンダー	1
400100-029	29	ピストンパッキン	1
400100-030	30	プランジャー	1
400100-031	31	プーリーセット	
			1
400100-035	35	銅管	1
400100-036	36	バルブ(真鍮)	1
400100-037	37	ハンドル入れ(バンド付)	1
400100-038	38	ポンプピン(割りピン付)	
			1
400100-040	40	鋼球	1
400100-041	41	パッキングカラー(3枚)	1
400100-042	42	バルブOリング(2ヶ)	1
400100-043	43	バルブナット	1
400100-044	44	ツマミ	1

オーダーNo.	品番	品名	使用 個数
400100-045	45	圧力計	1
400100-046	46	六角バルブ	1
400100-047	47	鋼球	1
400100-048	48	FCピストン	1
400100-053	53	ポンプピンB	1
400100-062	62	計器取付ネジ	1
400100-100	100	圧力バルブ一式	1
400100-101	101	継手	2
400100-102	102	チューブ(φ6)	1
400100-103	103	スプリング	1
400100-104	104	ワッシャー	2
400100-105	105	ワッシャー(3枚)	1
400100-106	106	ローラー(取付ネジ付)	4
400100-107	107	給油キャップ(口金)	1
400100-108	108	ワッシャー	1
400100-109	109	六角バルブ	1
400100-110	110	タンクボルト(N,SW付)(4セット)	1
400100-111	111	フィルター	1
400100-112	112	ポンプピストン	1
400100-113	113	ピストン一式	1
400100-114	114	ボルト	1
400100-115	115	半径キー	2
400100-116	116	プーリーネジ(スッピルボルト)(N付)	1
400100-117	117	ボルト	1
400100-118	118	プーリーナット固定ボルト(N付)	1
400100-119	119	止めねじ	1
400100-120	120	ピストンパッキン一式(旧)	1
400100-121	121	チューブ(旧)(φ8)	1
400100-122	122	パッキンアッセンブリ	1
400100-123	123	パッキンアッセンブリ(旧)	1

\*使用個数は1台分の必要数です。入数ではありません。 N:六角ナット SW:スプリングワッシャー W:平座金 B:ボルト

# NSP-15

シリンダー  
製造 H24.12以降

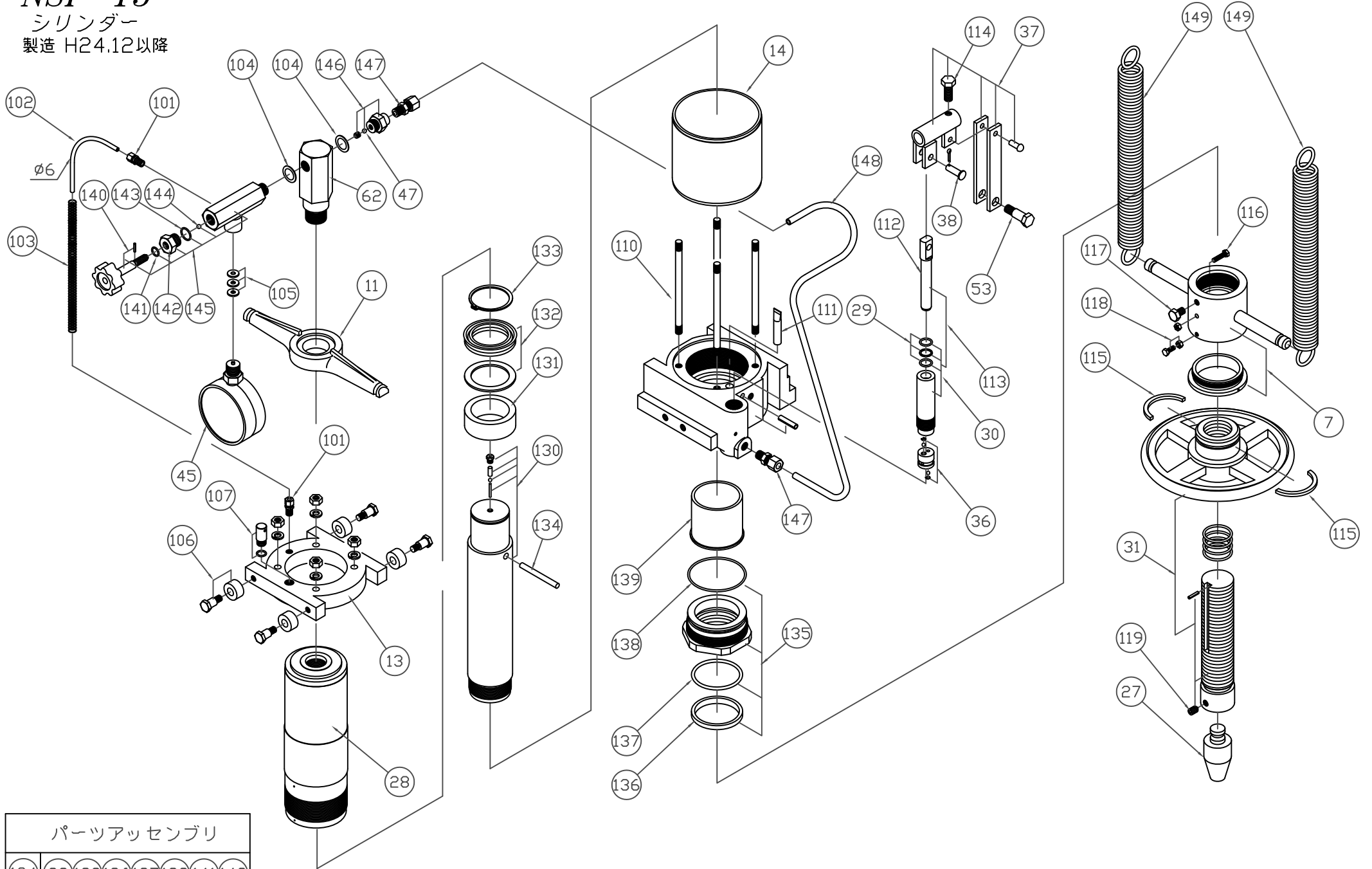

パーツアッセンブリ

124	29	132	136	137	138	141	143
-----	----	-----	-----	-----	-----	-----	-----

オーダーNo.	品番	品名	使用 個数
400100-007	7	プーリー吊り(プーリーナット,B,N付)	1
400100-011	11	スプリング掛け	1
400100-013	13	油タンクフタ	1
400100-014	14	油タンク	1
400100-027	27	プーリーセンター(ブッシュ抜)	1
400100-028	28	シリンダー	1
400100-029	29	ピストンパッキン	1
400100-030	30	プランジャー	1
400100-031	31	プーリーセット	1
400100-036	36	バルブ(真鍮)	1
400100-037	37	ハンドル入れ(バンド付)	1
400100-038	38	ポンプピン(割りピン付)	1
400100-045	45	圧力計	1
400100-047	47	鋼球	1
400100-053	53	ポンプピンB	1
400100-062	62	計器取付ネジ	1
400100-101	101	継手	2
400100-102	102	チューブ(φ6)	1
400100-103	103	スプリング	1
400100-104	104	ワッシャー	2
400100-105	105	ワッシャー(3枚)	1
400100-106	106	ローラー(取付ネジ付)	4
400100-107	107	給油キャップ(口金)	1
400100-110	110	タンクボルト(N,SW付)(4セット)	1

オーダーNo.	品番	品名	使用 個数
400100-111	111	フィルター	1
400100-112	112	ポンプピストン	1
400100-113	113	ピストン一式	1
400100-114	114	ボルト	1
400100-115	115	半径キー	2
400100-116	116	プーリーネジ(スッピルボルト)(N付)	1
400100-117	117	ボルト	1
400100-118	118	プーリーナット固定ボルト(N付)	1
400100-119	119	止めねじ	1
400100-124	124	パッキンアッセンブリ	1
400100-130	130	ロット	1
400100-131	131	FCピストン	1
400100-132	132	ロットパッキンセット	1
400100-133	133	止め輪	1
400100-134	134	バイパスピン	1
400100-135	135	六角ナットセット	1
400100-136	136	ダストシール	1
400100-137	137	Oリング	1
400100-138	138	Oリング	1
400100-139	139	カラー	1
400100-140	140	リリースバルブ	1
400100-141	141	Oリング	1
400100-142	142	バルブナット	1
400100-143	143	Oリング	1
400100-144	144	鋼球	1
400100-145	145	リリースバルブセット	1
400100-146	146	六角バルブ	1
400100-147	147	継手	2
400100-148	148	銅管	1
400100-149	149	スプリング	2