

# NTE-S

タイヤ安全囲い(小型)

NTE-SN1

NTE-SS1

NTE-SN2

NTE-SS2

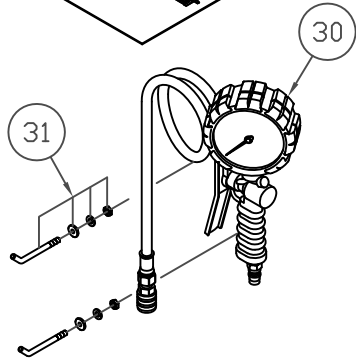
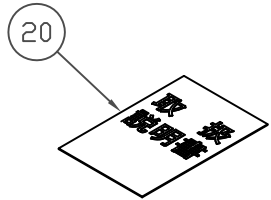
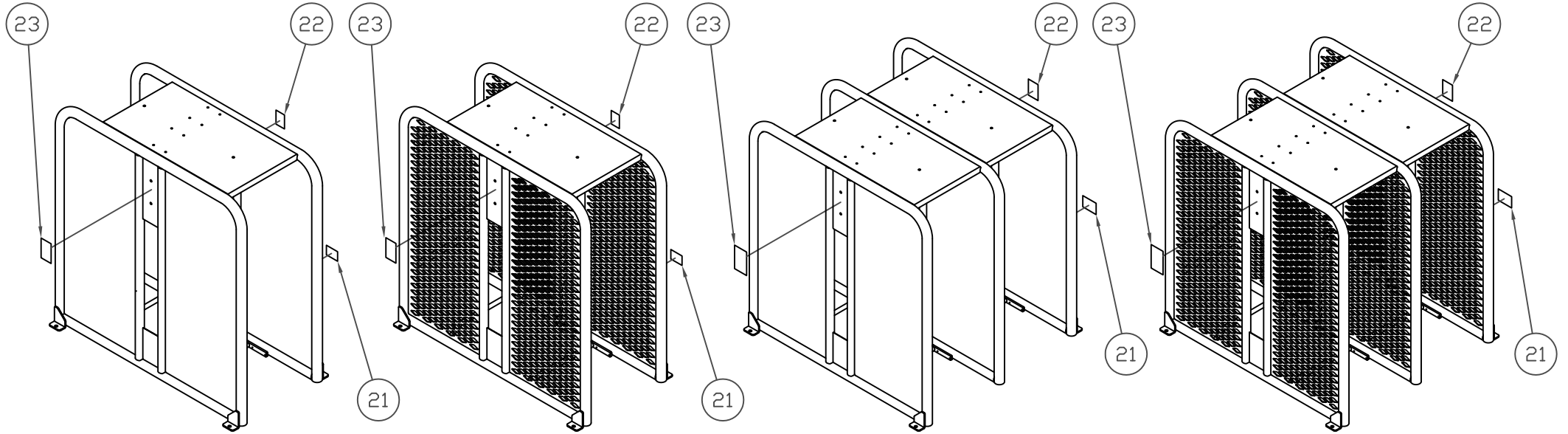

オプション 手動式エア充填ゲージ

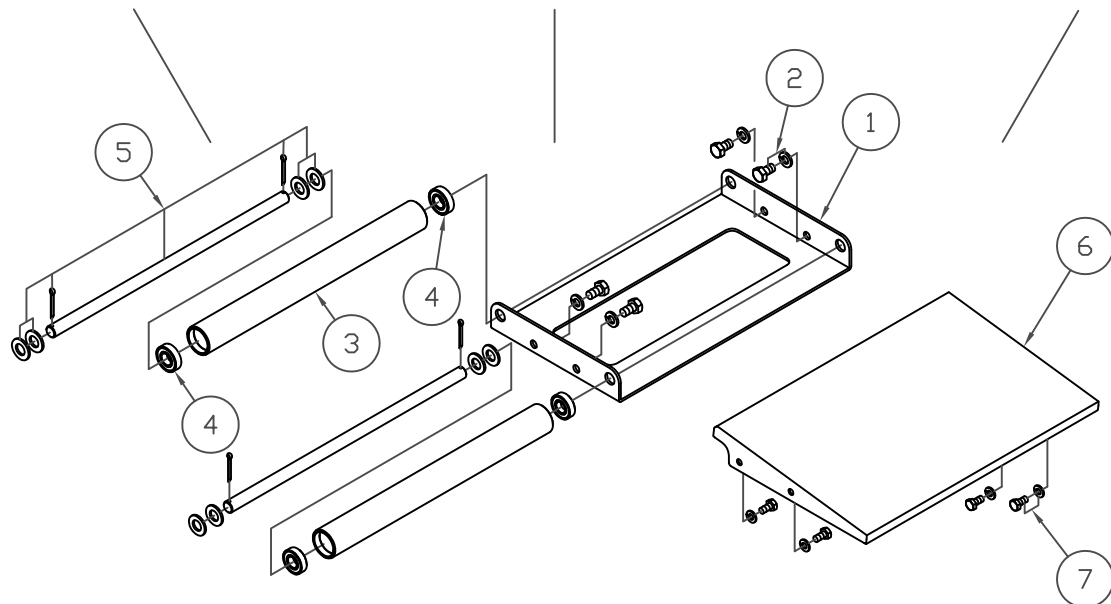

製品品番		品番	品名	使用 個数	製品品番		品番	品名	使用 個数
NTE-SN1	NTE-SS1				NTE-SN2	NTE-SS2			
364000-001	364200-001	1	ローラーブラケット	1	364100-001	364300-001	1	ローラーブラケット	2
364000-002	364200-002	2	ボルト(SW付)(4ヶ入)	1	364100-002	364300-002	2	ボルト(SW付)(4ヶ入)	2
364000-003	364200-003	3	ローラー	2	364100-003	364300-003	3	ローラー	4
364000-004	364200-004	4	ベアリング	4	364100-004	364300-004	4	ベアリング	8
364000-005	364200-005	5	ローラーピン(W,割りピン付)	2	364100-005	364300-005	5	ローラーピン(W,割りピン付)	4
364000-006	364200-006	6	スロープ	1	364100-006	364300-006	6	スロープ	2
364000-007	364200-007	7	ボルト(SW付)(4ヶ入)	1	364100-007	364300-007	7	ボルト(SW付)(4ヶ入)	2
364000-020	364200-020	20	取扱説明書	1	364100-020	364300-020	20	取扱説明書	1
364000-021	364200-021	21	銘板	1	364100-021	364300-021	21	銘板	1
364000-022	364200-022	22	警告ラベル	1	364100-022	364300-022	22	警告ラベル	1
364000-023	364200-023	23	注意ラベル	1	364100-023	364300-023	23	注意ラベル	1
364000-030	364200-030	30	手動式エア充填ゲージ	1	364100-030	364300-030	30	手動式エア充填ゲージ	1
364000-031	364200-031	31	フック(2ヶ入)	1	364100-031	364300-031	31	フック(2ヶ入)	1

\*使用個数は1台分の必要数です。入数ではありません。 N:六角ナット SW:スプリングワッシャ W:平座金 B:ボルト